

packaging division

MPT



 **CURTI**

CURTI COSTRUZIONI MECCANICHE S.p.A.



1002
1004

l'efficacia della semplicità

VERTIKALE SCHACHTELFUELLMASCHINE MODELL 1002-1004

- Schachtelzufuehrung mittels rotierender Anlegerarme
- schneller Formatwechsel
- geringfuegige Instandhaltung
- hoechster Hygienestandard
- Produktzufuehrung
- Volumendosierung, Schneckendosierung, Verwiegung
- Verschluss: Hot-Melt Kaltleim, staubdichter Verschluss, Steckverschluss
- 6 Dosierbecher (1002) und 15 Dosierbecher (1004)
- Bewegungsablauf im Uhrzeigersinn (Option gegen den Uhrzeigersinn)
- zu verarbeitende Produkte: Waschmittelprodukte, Nudeln, Sueswaren, Kakaopulver, Zucker, Salz, getrocknete Fruechte, getrocknetes Gemuese, Reis, Mehl, Tiernahrung, Samen, Eisenteile, pulverige Produkte.



A X B X H			
MIN	80	X 30	X 120 mm
MAX	200	X 100	X 310 mm

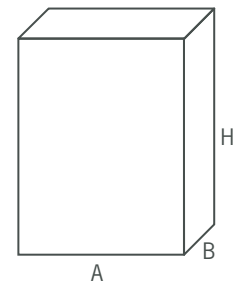

1002	Kw 5,9	NI/1 130	Cpm 150
1004	Kw 12,9	NI/1 225	Cpm 300

1004

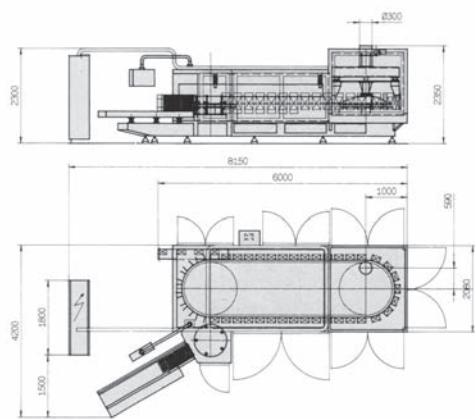

1002

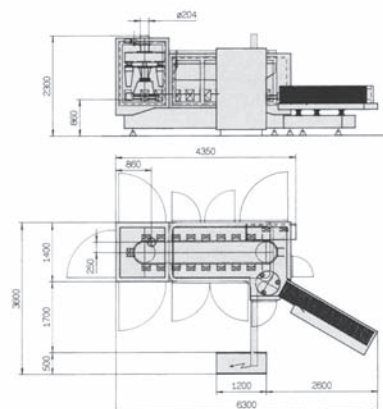

Questi dati potranno essere variati senza preavviso . This data can be changed without notice.

Let données indiquées peuvent être changées, sans avis de notre part . Die angegebene Daten koennen ohne Vorankuendigung geaendert werden.